

studio XPS™

KURULUM KILAVUZU

Model PP17S

Notlar, Dikkat Edilecek Noktalar ve Uyarılar



NOT: NOT, bilgisayarınızı daha iyi kullanmanıza yardım eden önemli bilgileri gösterir.



DİKKAT: DİKKAT, donanım hasarı veya veri kaybı olasılığını gösterir ve sorunu nasıl önleyeceğinizi bildirir.



UYARI: UYARI, mülk hasarı, kişisel yaralanma veya ölüm potansiyeline işaret eder.

Bu belgedeki bilgiler, önceden bildirilmeksizin değiştirilebilir.

© 2008-2009 Dell Inc. Tüm hakları saklıdır.

Bu malzemenin Dell Inc. şirketinin yazılı izni olmadan herhangi bir şekilde çoğaltılması kesinlikle yasaktır.

Bu metinde kullanılan ticari markalar: *Dell*, *DELL* logosu, *XPS* ve *DellConnect*, Dell Inc.'in ticari markalarıdır; *Intel*, Intel Corporation'un Amerika Birleşik Devletleri ve diğer ülkelerdeki tescilli markası, *Core* ise ticari markasıdır; *Microsoft*, *Windows*, *Windows Vista* ve *Windows Vista başlat düğmesi logosu*, Microsoft Corporation'un Amerika Birleşik Devletleri'nde veya başka ülkelerdeki ticari veya tescilli markalarıdır; *Blu-ray Disc*, Blu-ray Disc Association'un ticari markasıdır; *Bluetooth*, Bluetooth SIG, Inc.'e ait olan ve Dell tarafından lisans altında kullanılan tescilli markadır.

Bu belgede, marka ve adların sahiplerine ya da ürünlerine atıfta bulunmak için başka ticari marka ve ticari adlar kullanılabilir. Dell Inc. kendine ait olanların dışındaki ticari markalar ve ticari isimlerle ilgili hiçbir mülkiyet hakkı olmadığını beyan eder.

İçerik

Studio XPS™ Dizüstü Bilgisayarınızı Kurma.	5	Görüntü Özellikleri	22
Bilgisayarınızı Kurmadan Önce	5	Ortam, Kablosuz ve Güç Denetimleri.	23
AC Adaptörünü Takın	6	Bilgisayar Tabanı ve Klavye Özellikleri	24
Kablosuz Kontrolü Denetleyin	7	İsteğe Bağlı Grafik İşlemci Özelliği	26
Ağ Kablosunu (İsteğe bağlı) bağlayın	8	Yazılım Özellikleri	26
Kontrol Düğmesine Basın	9	Sorunları Çözme	29
Windows Vista® Kurulumu.	10	Ağ Sorunları	29
İnternet'e Bağlanma (İsteğe bağlı).	10	Güç Sorunları	30
5.1 Ses Bağlantılarını Kurma	12	Bellek Sorunları	31
Pili Çıkarma ve Yerine Takma	13	Kilitlenmeler ve Yazılım Sorunları	31
Studio XPS™ Ürününüzü Kullanma	14	Destek Araçlarını Kullanma.	33
Aygıt Durum Işıkları	14	Dell Destek Merkezi	33
Sağ Taraf Özellikleri	16	Sistem İletileri	34
Sol Taraf Özellikleri.	20	Donanım Sorun Giderici	35
		Dell Diagnostics	36

Sistem Geri Yükleme Seçenekleri	37
Sistem Geri Yükleme	37
Dell Factory Image Restore	38
İşletim Sistemini Yeniden Yükleme	40
Yardım Alma	42
Teknik Destek ve Müşteri Hizmetleri	43
DellConnect™	43
Çevrimiçi Hizmetler	43
AutoTech Hizmeti	44
Ürün Bilgileri	45
Garanti Kapsamındaki Ürünleri veya Kredi için ürünleri iade etme	45
Aramadan Önce	46
Dell'e Başvurma	47
Daha fazla Bilgi ve Kaynak bulma	48
Temel Özellikler	50
Dizin	59

Studio XPS™ Dizüstü Bilgisayarınızı Kurma

Bu bölüm, Studio XPS 1340 ürününüzü kurmanıza ve çevre aygıtları bağlamanıza yardımcı olacak bilgiler içerir.

Bilgisayarınızı Kurmadan Önce

Bilgisayarınızı yerleştirirken, güç kaynağına kolay erişilebilecek, yeterli havalandırma sağlayacak düz bir yüzey kullandığınızdan emin olun.

Bilgisayarınızın çevresinde yeterli hava akışının olmaması ürünün aşırı ısınmasına neden olabilir. Aşırı ısınmayı önlemek için bilgisayarın arkasında en az 10,2 cm (4 inç) ve diğer taraflarda en az 5,1 cm (2 inç) mesafe bıraktığınızdan emin olun. Bilgisayarınızı açıkken kesinlikle dolap veya çekmece gibi kapalı bir yere koymamalısınız.

➔ **DİKKAT:** Bilgisayarın üzerine ağır veya keskin objeler konulması veya istiflenmesi bilgisayarda kalıcı hasara neden olabilir.



AC Adaptörünü Takın

AC adaptörünü bilgisayara, sonra duvar prizine veya akım koruyucuya bağlayın.



UYARI: AC adaptörü tüm dünyadaki elektrik prizleriyle çalışır. Ancak güç konektörleri ve anahtarlı uzatma kabloları ülkelere göre farklılık gösterir. Uyumsuz bir kablo kullanılması veya kablonun anahtarlı uzatma kablosuna veya elektrik prizine yanlış bağlanması yangına veya ekipmanın zarar görmesine neden olabilir.



Kablosuz Kontrolü Denetleyin

Kablosuz cihazı açmak için, bilgisayar açırken merkez kontrol kapağındaki kablosuz kontrolüne “A” hafifçe dokunun ve bırakın.

Bu kontrol tüm kablosuz radyolarınızı (Bluetooth®, WiFi ve WWAN) hızlı bir şekilde kapatmanızı sağlar; örneğin uçuş sırasında tüm kablosuz radyolarınızı kapatmanız istendiği durumlarda. Bu kontrole bir kez hafifçe dokunulduğunda tüm kablosuz radyolar kapanır. Bu kontrole tekrar hafifçe dokunulduğunda, kablosuz radyolarınız, onları kapatmadan önceki durumlarına geri döner.



Ağ Kablosunu (Isteğe bağlı) bağlayın

Kablolu bir ağ bağlantısı kullanmak için, ağ kablosunu takın.

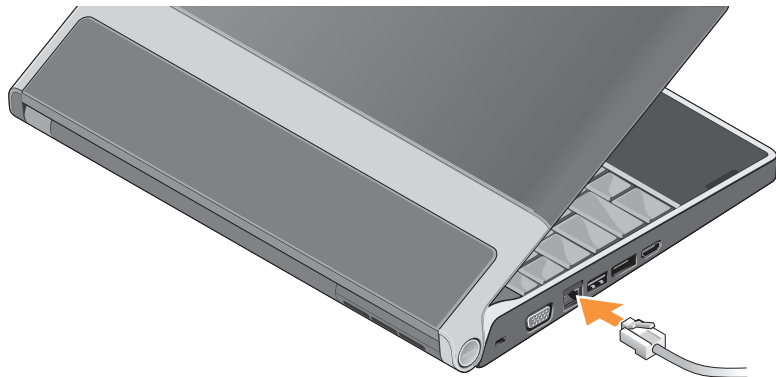

Kontrol Düğmesine Basın

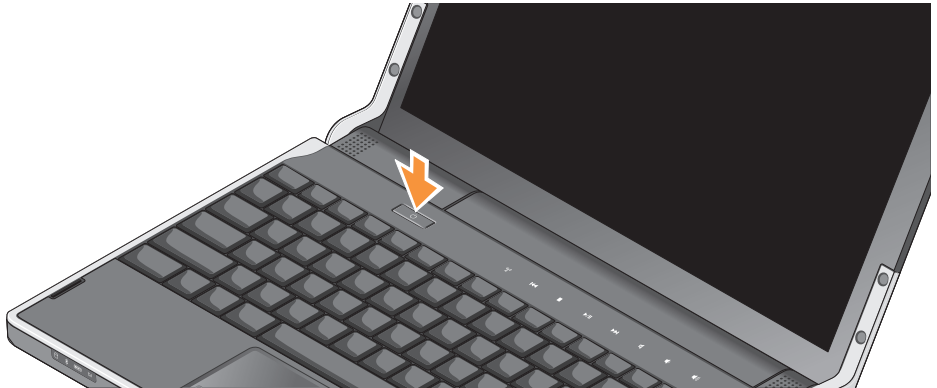

Windows Vista® Kurulumu

Bilgisayarınız Windows Vista ile önceden yapılandırılmış olarak gelir. Windows Vista'yı ilk kez kurmak için ekrandaki yönergeleri izleyin. Bu adımlar zorunludur ve tamamlanması en çok 15 dakika sürer. Ekranlar sizi lisans sözleşmelerini kabul etme, tercihleri belirleme ve Internet bağlantısı kurma gibi çeşitli işlemlerden geçirir.

➔ **DİKKAT:** İşletim sisteminin kurulum sürecini durdurmayın. Bu bilgisayarınızı kullanılamaz duruma getirebilir.

Internet'e Bağlanma (İsteğe bağlı)

✎ **NOT:** Internet Servis Sağlayıcıları (ISS'ler) ve ISS'lerin hizmetleri ülkeye göre değişir.

Internet'e bağlanmak için bir ağ bağlantısı veya harici modem ve bir ISS (Internet servis sağlayıcısı) gereklidir.

✎ **NOT:** Harici bir USB modem başlangıçtaki siparişinizin bir parçası değilse, www.dell.com adresindeki Dell web sitesinden bir adaptör alabilirsiniz.

Kablolu Internet Bağlantısı Kurma

Çevirmeli bağlantı kullanıyorsanız, Internet bağlantınızı kurmadan önce harici USB modeme (isteğe bağlı) ve duvardaki telefon prizine bir telefon hattı bağlayın. Bir DSL veya kablo/uydu modem bağlantısı kullanıyorsanız, kurulum talimatları için ISS'nizle bağlantı kurun ve sayfa 11'deki "Internet Bağlantınızı Kurma" bölümüne bakın.

Kablosuz Bağlantı Oluşturma

Kablosuz ağınıza kurma ve kullanma hakkında daha fazla bilgi için yönlendiricinizin belgelerine bakın.

Kablosuz İnternet bağlantınızı kullanmadan önce kablosuz yönlendiricinize bağlanmanız gerekir.

Kablosuz yönlendirici kullanarak bağlantı oluşturmak için:

1. Açık dosyaları kaydedip kapatın ve açık programlardan çıkın.
2. **Başlat**  → **Bağlan** öğelerini tıklatın.
3. Kurulumu tamamlamak için ekrandaki yönergeleri izleyin.

İnternet Bağlantınızı Kurma

Verilen bir ISS masaüstü kısayolu ile İnternet bağlantısı kurmak için:

1. Açık dosyaları kaydedip kapatın ve açık programlardan çıkın.
2. Microsoft® Windows® masaüstündeki ISS simgesini çift tıklatın.

3. Kurulumu tamamlamak için ekrandaki yönergeleri izleyin.

Masaüstünüzde bir ISS simgesi yoksa veya farklı bir ISS kullanarak İnternet bağlantısı kurmak istiyorsanız aşağıdaki bölümde anlatılan adımları izleyin.

 **NOT:** İnternet'e bağlanamıyorsanız, ancak önceden bağlandıysanız, ISS'nizin hizmetinde bir kesinti olabilir. Hizmetin var olup olmadığını öğrenmek için ISS'nize başvurun veya daha sonra tekrar bağlanmayı deneyin.

 **NOT:** ISS bilgilerinizi elinizin altında bulundurun. ISS'niz yoksa, **İnternet'e Bağlan** sihribazı bir ISS edinmenize yardımcı olabilir.

1. Açık dosyaları kaydedip kapatın ve açık programlardan çıkın.
2. **Başlat**  → **Denetim Masası** öğelerini tıklatın.
3. **Ağ ve İnternet** altından **İnternet'e Bağlan**'ı tıklatın.

İnternet'e Bağlan penceresi görünür.

- İstedığınız bağlantı biçimine göre **Geniş Bant (PPPoE)** veya **Çevirmeli Bağlantı'yı** tıklayın:
 - DSL, uydu modem, kablo TV modem veya kablosuz teknoloji bağlantısı kullanacaksanız **Geniş Bant** seçeneğini belirleyin.
 - İsteğe bağlı USB çevirmeli modem veya ISDN kullanacaksanız, **Çevirmeli Bağlantı'yı** seçin.
-  **NOT:** Hangi bağlantı türünü seçmeniz gerektiğini bilmiyorsanız ISS'nize başvurun.
- Kurulumu tamamlamak için ekrandaki yönergeleri izleyin ve ISS'nizin verdiği kurulum bilgilerini kullanın.

5.1 Ses Bağlantılarını Kurma

5.1 ses bağlantılarını kurmak için:

Başlat  → **Denetim Masası** → **Ek Seçenekler** öğelerini tıklayın. **IDT Ses Denetim Masası'nı** çalıştırın. **Jaklar** sekmesinde üç konektör simgesi bulunur. Kurulumu tamamlamak için yönergeleri uygulayın.

- Mikrofon simgesini tıklayın, **Aygıt: Arka Hoparlörler** seçeneğini işaretleyin ve arka hoparlör kablonuzu ses giriş/mikrofon konektörüne takın.
- Orta kulaklık simgesini tıklayın, **Aygıt: Orta/LFE Hoparlör** öğesini seçin ve orta/woofer hoparlör kablonuzu orta ses çıkış/kulaklık konektörüne takın.
- Sağ kulaklık simgesini tıklayın, **Aygıt: Ön Hoparlör** öğesini seçin ve orta/woofer hoparlör kablosunu orta ses çıkış/kulaklık konektörüne takın.

Pili Çıkarma ve Yerine Takma

⚠ UYARI: Uyumsuz pil kullanımı yangın veya patlama riskini artırabilir. Bu bilgisayarda yalnızca Dell'den satın alınan pil kullanılmalıdır. Başka bilgisayarların pillerini kullanmayın.

⚠ UYARI: Pilleri çıkarmadan önce bilgisayarı kapatın ve harici kabloları çıkarın (AC adaptörü dahil).

Pili çıkarmak için:

1. Bilgisayarı kapatın ve ters çevirin.
2. Pil serbest bırakma mandalını açık konuma getirin.
3. Pili dışarı kaydırın.

Pili değiştirmek için, yerine oturana kadar yuvaya itin.

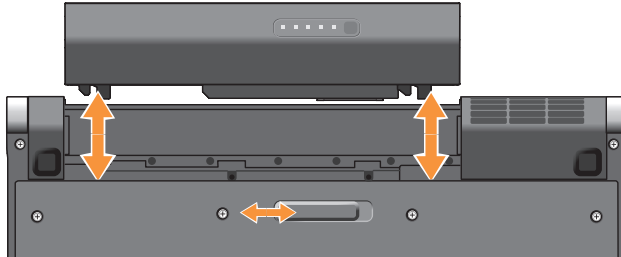



Studio XPS™ Ürününüzü Kullanma

Bilgisayarınızda çeşitli göstergeler, kontroller, düğmeler ve bir bakışta bilgi sağlayan özellikler ile genel görevler için zaman kazandıran kısayollar bulunmaktadır.

Aygıt Durum Işıkları





- 1  **Sabit disk etkinlik ışığı** – Bilgisayar veri okurken veya yazarken yanar. Yanıp sönen ışık sabit sürücünün çalıştığını gösterir.

 **DİKKAT:** Veri kaybını önlemek için, sabit sürücü faaliyet ışığı yanıp sönerken bilgisayarı kesinlikle kapatmayın.

- 2  **Bluetooth® durum ışığı – (isteğe bağlı)** – Bluetooth kablosuz teknoloji içeren bir kart etkinleştirildiğinde açılır.

 **NOT:** Bluetooth kablosuz teknoloji içeren kart isteğe bağlı bir özelliktir.

Bluetooth kablosuz aygıtını kapatmak için, masaüstünüzün bildirim alanındaki kablosuz kontrolüne  basın veya Bluetooth simgesini sağ tıklatıp **Bluetooth Radyosu Devre Dışı** ögesini tıklatın.



- 3  **WiFi durum ışığı** – Kablosuz ağ etkinleştirildiğinde açılır.

Tüm kablosuz iletişimi Açmak veya Kapatmak için kablosuz kontrolünü kullanın.

- 4  **WWAN durum ışığı** – WWAN etkinleştirildiğinde açılır.

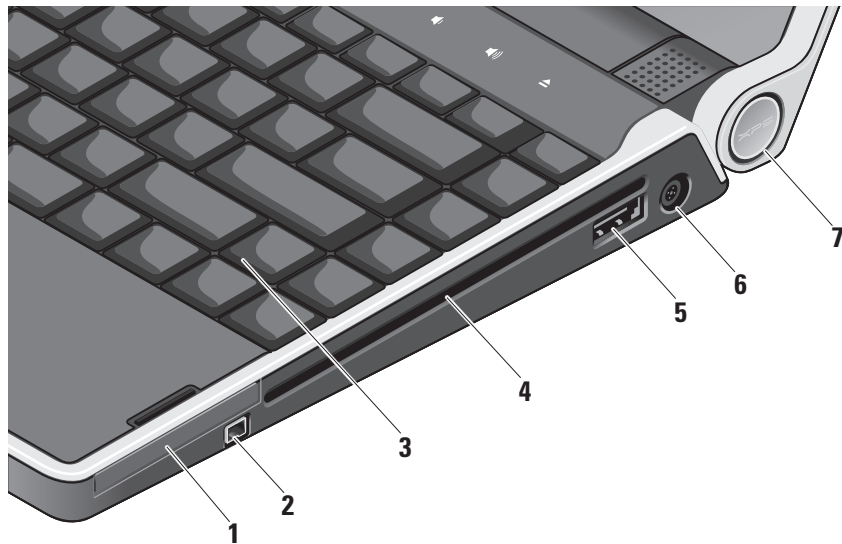
Sağ Taraf Özellikleri





- 1  **ExpressCard yuvası** – Bir ExpressCard'ı destekler.
- 2  **IEEE 1394 konektörü** – Dijital video kamera gibi yüksek hızlı seri multimedya aygıtlarına bağlanır.
- 3 **Arka Işıklılandırılmalı klavye** – Arka ışıklandırılmalı klavye, klavyenin üzerindeki tüm tuşları aydınlatarak karanlıkta görülmelerini sağlar. Daha fazla bilgi için bkz. *Dell Teknoloji Kılavuzu*.

- 4 **Optik sürücü** – Standart boyut ve biçimdeki (12 cm) CD ve DVD'leri oynatır, okur veya yazar. Diskler yerleştirildiğinde, baskı veya yazı bulunan tarafın yukarı baktığından emin olun.

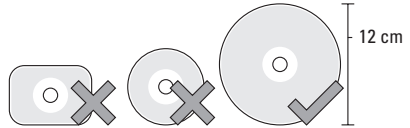
 **DİKKAT:** Standart olmayan boyutta veya biçimdeki diskleri kullanmayın (mini CD'ler ve mini DVD'ler dahil); aksi takdirde sürücüye zarar verirsiniz.



- 5**  **PowerShare içeren eSATA/USB combo konektör** – eSATA uyumlu depolama aygıtlarını (harici sabit sürücüler veya optik sürücüler) ya da USB aygıtlarını (fare, klavye, yazıcı, harici sürücü veya MP3 çalar) bağlar. Bu konektör aynı zamanda bilgisayar açıldığında veya kapatıldığında ya da uyku durumundayken USB aygıtlarını şarj etmek için kullanılabilir. Bu işlev, bilgisayar kapatıldığında ya da uyku durumundayken, USB belirtimine uygun olsa dahi, bazı harici aygıtlarla çalışmayabilir. Bu gibi durumlarda, cihazı şarj etmek için bilgisayarı açın.

 **NOT:** Bilgisayar USB aygıtı şarj edilirken kapatılırsa ya da uyku durumuna getirilirse, şarja devam etmek için USB aygıtının fişini çekin ve tekrar takın.

 **NOT:** Toplam pil ömrünün yalnızca %10'u kalmışsa, USB PowerShare otomatik olarak kapanır.

- 6**  **Güç adaptör konektörü** – Bilgisayarı çalıştıran ve pili şarj eden AC adaptörüne bağlanır.
- 7** **Güç ışığı** – Bilgisayar açıldığında yanar. Farklı ışıklar aşağıdakileri belirtir:

Pil gücünde:

- Kesintisiz beyaz – bilgisayar pil gücüyle çalışıyor
- Kesintisiz sarı – şarj düşük
- Yanıp sönen sarı – şarj çok düşük
- Yanıp sönen beyaz – bilgisayar uyku durumunda

AC adaptöründe:

- Kesintisiz beyaz – bilgisayar açık ve pil şarj oluyor
- Yanıp sönen beyaz – bilgisayar bekleme durumunda.

Optik Disk Sürücüyü kullanma

- ➔ **DİKKAT:** Standart olmayan boyutta veya biçimdeki diskleri kullanmayın (mini CD'ler ve mini DVD'ler dahil), aksi takdirde sürücüye zarar verirsiniz.

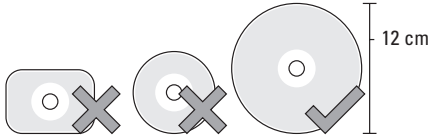

- ✍ **NOT:** CD veya DVD çalarken bilgisayarı hareket ettirmeyin.

Diski, etiket yukarı bakacak şekilde disk yuvasının ortasına yerleştirin ve disk yavaşça yuvaya itin. Sürücü disk otomatik olarak çekecek ve içeriğini okumaya başlayacaktır.



Bir disk sürücüden çıkarmak için, çıkış kontrol düğmesine  yavaşça dokunun. Diski çıkarmadan önce onaylamak için kontrol ışığı birkaç saniye boyunca yanacaktır.

Sol Taraf Özellikleri

NOT: Aygıtları aynı anda DisplayPort konektörüne veya HDMI konektörüne bağlamayın.

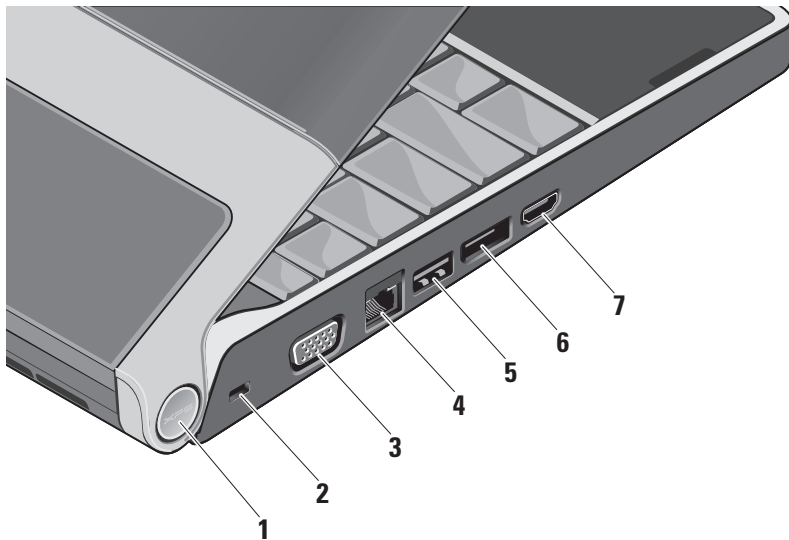

- 1 Güç ışığı** – Bilgisayar açıldığında yanar. Farklı ışıklar aşağıdakileri belirtir:

Pil gücünde:

- Kesintisiz beyaz – bilgisayar pil gücüyle çalışıyor
- Kesintisiz sarı – şarj düşük
- Yanıp sönen sarı – şarj çok düşük
- Yanıp sönen beyaz – bilgisayar uyku durumunda

AC adaptöründe:

- Kesintisiz beyaz – bilgisayar açık ve pil şarj oluyor
- Yanıp sönen beyaz – bilgisayar bekleme durumunda

- 2 Güvenlik kablosu yuvası** – Bilgisayara ticari olarak satılan bir hırsız önleme aygıtı takmak için kullanılır.

 **NOT:** Bir hırsız önleme cihazı almadan önce, cihazın güvenlik kablosu yuvasıyla çalışacağından emin olun.

- 3**  **VGA konektörü** – Bir monitör veya projektöre bağlanır.

- 4**  **Ağ konektörü** – Kablolu bir ağ sinyali kullanıyorsanız, bilgisayarınızı bir ağa veya geniş bant aygıtına bağlar.

- 5**  **USB konektörü** – Fare, klavye, yazıcı, harici sürücü veya MP3 çalar gibi bir USB aygıtını bağlar.

- 6**  **DisplayPort konektörü** – Harici DisplayPort monitörlerini destekleyen dijital arabirim standart konektörü.

- 7**  **HDMI konektörü** – 5.1 ses ve video sinyalleri için TV'ye bağlanır.

Bu konektör HDMI için bir giriş bağlantı noktası olarak kullanılabilir.

 **NOT:** Bir monitörle birlikte kullanıldığında, yalnız video sinyali okunur.

Görüntü Özellikleri

Ekran paneli isteğe bağlı bir kamera ile ona eşlik eden ikili dijital array mikrofonları barındırır.

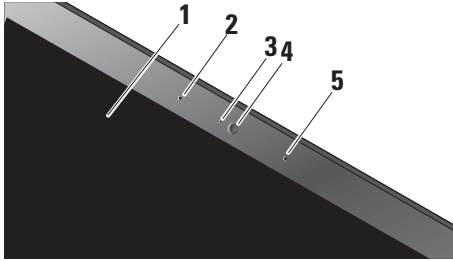











- 1 Ekran** – Ekranınız, bilgisayarınızı satın alırken yaptığınız seçime göre değişebilir. Ekranlar hakkında daha fazla bilgi için bkz. *Dell Teknoloji Kılavuzu*.
- 2 Sol dijital array mikrofon** – Video konferans görüşmesi ve ses kaydı için yüksek ses kalitesi sağlamak üzere sağ dijital array mikrofonuyla birleşir.

- 3 Kamera etkinlik göstergesi** – Kameranın açık veya kapalı olduğunu gösteren ışık.
- 4 Kamera** – Video yakalama, konferans görüşmesi ve sohbet için yerleşik kamera. Kamera, bilgisayarınızı güvende tutmak için gelişmiş bir yüz tanıma yazılımı kullanır. Bu yazılım yüzünüzü öğrenir ve bilgisayarınıza her oturum açtığınızda yüzünüzü tanıyarak parola ile manüel oturum açma ihtiyacını en aza indirir. Daha fazla bilgi için **Başlat**  → **Programlar** → **FastAccess Yüz Tanıma** öğelerini tıklatın.
- 5 Sağ dijital array mikrofon** – Video konferans görüşmesi ve ses kaydı için yüksek ses kalitesi sağlamak üzere sol dijital array mikrofonuyla birleşir.

Ortam, Kablosuz ve Güç Denetimleri



Ortam, kablosuz bağlantı ve güç denetimlerini kullanmak için, sembole hafifçe dokunup bırakın. Seçiminizi onaylamak için denetim simgesi 2 saniye yanar ve sonra kaybolur.

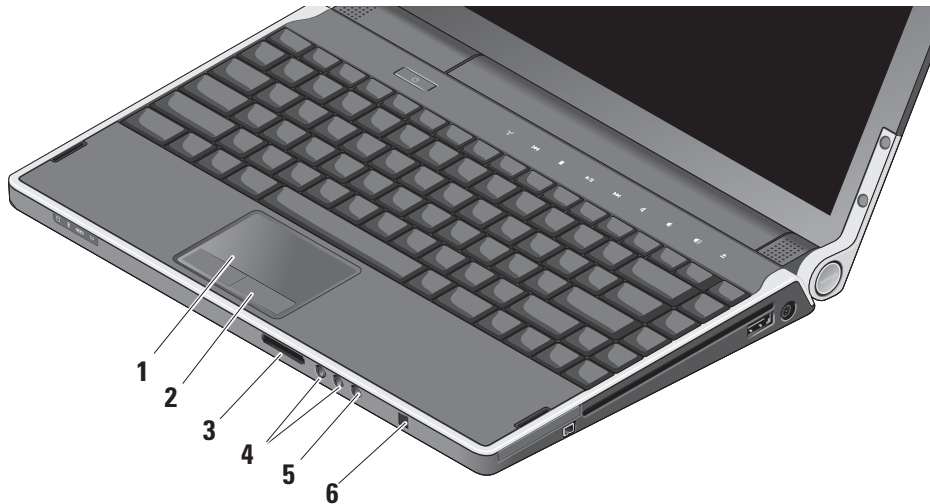

- | | | | |
|---|--------------------------------------|---|-------------------------------------|
|  | Gücü açma veya uyku durumundan çıkma |  | Sonraki parçayı veya bölümü oynatma |
|  | Kablosuz bağlantıyı açma/kapatma |  | Sesi kapatma |
|  | Önceki parçayı veya bölümü oynatma |  | Sesi azaltma |
|  | Durdurma |  | Sesi artırma |
|  | Oynatma veya duraklatma |  | Diski çıkarma |

Bilgisayar Tabanı ve Klavye Özellikleri



- 1 **Dokunmatik yüzey** – İmleci hareket etmek, seçili öğeleri sürüklemek veya taşımak ve yüzeye dokunarak sol tıklatmak için fare işlevi sağlar. Dairesel kaydırmayı ve yakınlaştırmayı destekler.
- 2 **Dokunmatik yüzey düğmeleri (2)** – Fare gibi sol ve sağ tıklatma işlevleri sağlar.
- 3 SD/MMC - MS/Pro - xD
8-in-1 Ortam Kart Okuyucu – Aşağıdaki bellek kartlarında saklanan dijital fotoğrafları, müzik, video ve belgeleri görüntülemek ve paylaşmak için hızlı ve kolay bir yol sağlar:
 - Güvenli Dijital (SD) bellek kartı
 - Güvenli Dijital Giriş Çıkış (SDIO) kartı
 - Multimedya Kartı (MMC)
 - Bellek Çubuğu
 - Bellek Çubuğu PRO
 - xD-Picture Kartı
 - Yüksek Hızlı SD
 - Yüksek Yoğunluklu SD
- 4  **Ses giriş/kulaklık konektörleri (2)** – Bir ya da iki çift kulaklık bağlar veya açık bir hoparlör ya da ses sistemine ses gönderir. Ses sinyali her iki konektör için de aynıdır.
- 5  **Ses giriş/mikrofon konektörü** – Ses programlarıyla kullanılmak üzere mikrofon veya giriş sinyaline bağlanır.
- 6 **Tüketici IR** – İsteğe bağlı Dell Travel Remote kullanımı için kızılötesi algılayıcı.

Arka Işıklandırılmalı Klavye/Dokunmatik Yüzey Parlaklık Ayarları – Üç ışık durumu arasında (belirtilen sıra ile) geçiş yapmak için <Fn><→> tuşlarına basın.

- ful klavye/dokunmatik yüzey parlaklığı
- ışık yok
- yarım klavye/dokunmatik yüzey parlaklığı

Dokunmatik Yüzey Dairesel Kaydırma ve Yakınlaştırma Ayarları

Dairesel kaydırma ve yakınlaştırma ayarlarını değiştirmek için, masaüstünüzün bildirim alanındaki Dell Dokunmatik yüzey simgesini çift tıklatın.

Kaydırma sekmesinde kaydırma veya daireysel kaydırmayı etkinleştirebilir veya devre dışı bırakabilir, kaydırma bölgesi genişliğini ve kaydırma hızını seçebilirsiniz.

Hareketler sekmesinde, tek parmakla zoom (parmağı yukarı veya aşağı hareket ettirerek yakınlaştırma ve uzaklaştırma) veya sıkarak zoom (iki parmağı açarak veya bir araya getirerek yakınlaştırma ve uzaklaştırma).

İsteğe Bağlı Grafik İşlemci Özelliği

Bilgisayarınızda devrim niteliğindeki Hibrid SLI teknolojisi bulunmaktadır. Hibrid SLI, merkezi işlemcinin ve grafik işlemcisinin birlikte çalışarak grafik performansını artırmasını sağlar.

Yazılım Özellikleri

 **NOT:** Bu bölümde tanımlanan özellikler hakkında daha fazla bilgi için, sabit diskinizde veya support.dell.com adresindeki Dell Destek web sitesinde bulunan *Dell Teknoloji Kılavuzu'na* bakın.

Verimlilik ve İletişim

Bilgisayarınızı kullanarak sunumlar, broşürler, tebrik kartları, el ilanları ve elektronik tablolar oluşturabilirsiniz. Aynı zamanda dijital fotoğraf ve görüntüleri düzenleyebilir ve görüntüleyebilirsiniz. Bilgisayarınızda yüklü olan yazılımlar için satınalma siparişinize bakın. İnternet'e bağlandıktan sonra web sitelerine erişebilir, e-posta hesabı oluşturabilir, dosyaları yükleyebilir, indirebilir ve benzer görevleri gerçekleştirebilirsiniz.

Eğlence ve Multimedya

Bilgisayarınızla video izleyebilir, oyun oynayabilir, kendi CD/DVD'lerinizi oluşturabilir, müzik ve internet radyo istasyonlarını dinleyebilirsiniz. Optik disk sürücünüz CD ve DVD dahil olmak üzere çeşitli disk ortam biçimlerini destekleyebilir.

Dijital kamera ve cep telefonu gibi taşınabilir aygıtlardan resim ve video dosyaları yükleyebilir veya kopyalayabilirsiniz. İsteğe bağlı yazılım uygulamaları diske kaydedilebilen, MP3 çalar ve elde taşınan eğlence aygıtı gibi taşınabilir ürünlere kaydedilebilen veya doğrudan bağlı TV'ler, projektörler ve ev sinema ekipmanlarında oynatılıp görüntülenebilen müzik ve video dosyaları oluşturmanızı ve düzenlemenizi sağlar.

Masaüstünü Özelleştirme

Görünüm ve sesleri özelleştir penceresine erişerek görünüm, çözünürlük, duvar kağıdı, ekran koruyucu vs. öğeleri değiştirmek üzere masaüstünüzü özelleştirebilirsiniz.

Görüntü özellikleri penceresine erişmek için:

1. Masaüstünde açık bir alanı sağ tıklayın.

2. **Görünüm ve sesleri özelleştir** penceresini açmak ve özelleştirme seçenekleriniz hakkında daha fazla bilgi almak için **Kişiselleştir**'i tıklayın.

Enerji Ayarlarınızı Özelleştirme

Bilgisayarınızdaki güç ayarlarını yapılandırmak için işletim sisteminizin güç seçeneklerini kullanabilirsiniz. Microsoft® Windows Vista® üç varsayılan seçenek sunar:

- **Dengeli** — Bu güç seçeneği gerektiğinde tam performans sağlar ve bilgisayar kullanılmadığı zamanlar enerjiden tasarruf yapar.
- **Güç tasarrufu** — Bu güç seçeneği pil ömrünü maksimuma çıkarmak için sistem performansını düşürerek ve kullanıldığı süre boyunca bilgisayarınızın enerji tüketimini azaltarak bilgisayarınızda enerji tasarrufu sağlar.
- **Yüksek performans** — Bu güç seçeneği işlemci hızını etkinliklerinize uygun hale getirerek ve sistem performansını en üst düzeye çıkararak bilgisayarınızda en yüksek düzeyde sistem performansı sağlar.

Verilerinizi Yedekleme

Bilgisayarınızdaki dosya ve klasörleri düzenli olarak yedeklemeniz önerilir. Dosyaları yedeklemek için:

- 1. Başlat**  → **Denetim Masası** → **Sistem ve Bakım** → **Karşılama Merkezi** → **Dosya ve ayarları** aktar öğelerini tıklatın.
- 2. Dosyaları yedekle** veya **Bilgisayarı yedekle'yi** tıklatın.
- 3. Kullanıcı Hesabı Denetimi iletişim kutusunda Devam'ı** tıklatın ve Dosya Yedekleme sihirbazının yönergelerini izleyin.

Sorunları Çözme

Bu bölüm bilgisayarınız için sorun giderme bilgileri sağlar. Sorununuzu aşağıdaki yönergeleri kullanarak çözemerseniz, sayfa 33 'Destek Araçlarını Kullanma' veya sayfa 47 'Dell'e Başvurma' kısmına bakın.

 **UYARI:** Bilgisayarın kapağını yalnızca eğitimli servis personeli çıkarmalıdır. Gelişmiş servis ve sorun giderme yönergeleri için support.dell.com adresindeki Dell Destek web sitesinde *Servis Kılavuzu*'na bakın.

Ağ Sorunları

Kablosuz Bağlantılar

Kablosuz ağ bağlantısı kesilirse

- Kablosuz kontrol düğmesine yanlışlıkla dokunulmuş ve kablosuz radyolarınız devre dışı bırakılmış olabilir. Kablosuz cihazı yeniden açmak için, bilgisayar açıkken merkez kontrol kapağındaki kablosuz kontrol düğmesine  hafifçe

dokununuz ve bırakın. Kablosuz LAN'ı, görev çubuğunuzdaki *Intel PROSet* öğesini kullanarak yönetebilirsiniz. Aynı zamanda Kablosuz LAN'ı yönetmek için, Denetim Masası'ndan erişilebilen *Windows Kablosuz Ağ Bağlantıları*'nı kullanabilirsiniz.

- Arayüz kablosuz bağlantınızı engelleyebilir veya kesintiye uğratabilir. Bilgisayarı kablosuz yönlendiricinize yaklaştırmaya çalışın.

Kablolu Bağlantılar

Kablolu ağ bağlantısı kesilirse

- Kablo gevşek veya hasarlı olabilir.
- Ağ kablosunun her iki ucunun bağlı olduğunu doğrulayın. Varsa başka bir ağ kablosu deneyin.

Sorunları Çözme

Ağ konektöründeki bağlantı bütünlüğü ışığı bağlantınızın çalıştığını doğrulamanızı ve durum hakkında bilgi edinmenizi sağlar:

- Yeşil — 10 Mbps ağ ve bilgisayar arasında iyi bir bağlantı var.
- Turuncu — 100 Mbps ağ ve bilgisayar arasında iyi bir bağlantı var.
- Sarı — 1000 Mbps ağ ve bilgisayar arasında iyi bir bağlantı var.
- Kapalı — Bilgisayar ağa fiziksel bir bağlantı algılayamadı.

 **NOT:** Ağ konektöründeki bağlantı bütünlüğü ışığı yalnız kablolu bağlantılar için durum bilgisi sağlar. Bağlantı bütünlüğü ışığı kablosuz bağlantıların durumunu göstermez.

Güç Sorunları

Güç ışığı yanmıyorsa — Bilgisayarınız kapalıdır veya elektrik almıyordur.

- AC adaptörünü çıkarın ve bilgisayarı pille açmayı deneyin.

- Pili çıkarın ve bilgisayarı yalnızca AC adaptörüyle açmayı deneyin.
- AC adaptörü kablo bağlantılarının her iki ucunu da denetleyin. AC adaptörünün üzerindeki ışığın açık olduğundan emin olun. Işık açık değilse, AC adaptörünü başka bir elektrik çıkışına takmayı deneyin.

Menteşelerdeki güç/pil ışıkları aşağıdakileri belirtir:

Pil gücünde:

- Kesintisiz beyaz – bilgisayar pil gücüyle çalışıyor
- Kesintisiz sarı – şarj düşük
- Yanıp sönen sarı – şarj çok düşük
- Yanıp sönen beyaz – bilgisayar uyku durumunda

AC adaptöründe:

- Kesintisiz beyaz – bilgisayar açık ve pil şarj oluyor
- Yanıp sönen beyaz – bilgisayar bekleme durumunda

Bellek Sorunları

Bellek sorunlarıyla karşılaşırsanız —

- Bellek modülünün bilgisayarınızla uyumlu olup olmadığını denetleyin. Bilgisayarınız DDR3 belleği destekler. Bilgisayarınızın desteklediği bellek türü hakkında daha fazla bilgi için, sayfa 50'deki "Temel Özellikler"e bakın.
- Dell Diagnostics'i çalıştırın (sayfa 36'daki "Dell Diagnostics" bölümüne bakın).
- Bellek modüllerini çıkartıp yeniden takarak (support.dell.com adresindeki Dell Support web sitesinde *Service Manual'a* (Servis Elkitabı) bakın) bilgisayarınızın bellek ile iletişim kurduğundan emin olun.

Kilitlenmeler ve Yazılım Sorunları

Bir program yanıt vermiyorsa — Programı sonlandırın:

1. Aynı anda <Ctrl><Shift><Esc> tuşlarına basın.
2. **Uygulamalar** sekmesini tıklatın.
3. Yanıt vermeyen programı seçin.
4. **Görevi Sonlandır**'ı tıklatın.

Bilgisayar yanıt vermiyorsa —

- ➡ **DİKKAT:** İşletim sistemi yoluyla bir kapatma yapamazsanız veri kaybedebilirsiniz.

Bilgisayarı kapatın. Klavyenizdeki bir tuşa basarak veya fareyi hareket ettirerek bir yanıt alamıyorsanız, güç düğmesine bilgisayar kapanana kadar basılı tutun ve bilgisayarınızı yeniden başlatın.

Mavi ekran görüntülenirse — Bilgisayarı kapatın. Klavyenizdeki bir tuşa basarak veya fareyi hareket ettirerek bir yanıt alamıyorsanız, güç düğmesine bilgisayar kapanana kadar basılı tutun ve bilgisayarınızı yeniden başlatın.

Başka yazılım sorunlarıyla karşılaşırsanız—

- Her zaman önemli bilgilerinizin yedeğini alın.
- Bilgisayarınızı denetlemek için bir virüs tarama programı kullanın.
- Açık dosya veya programları kaydedip kapatın ve bilgisayarınızı **Başlat**  menüsünden kapatın.
- Yazılım belgelerini denetleme veya sorun giderme bilgileri için yazılım üreticisine başvurma:
 - Programın bilgisayarda yüklü işletim sistemi ile uyumluluğundan emin olun.
 - Bilgisayarınızın yazılımı çalıştırmak için en düşük donanım gereksinimlerini karşıladığından emin olun. Bilgi için yazılım belgelerine bakın.
 - Programın yüklendiğinden ve uygun şekilde yapılandırıldığından emin olun.
 - Gerekirse programı kaldırıp yeniden yükleyin.
 - Sorun giderme yardımı için görüntülenen hata iletilerini yazın.

Destek Araçlarını Kullanma

Dell Destek Merkezi

Dell Destek Merkezi, ihtiyaç duyduğunuz servis, destek ve sisteme özel bilgileri bulmanıza yardım eder. Dell Destek Merkezi ve kullanılabilir destek araçları hakkında daha fazla bilgi için, **support.dell.com** sitesindeki **Hizmetler** sekmesini tıklayın.

Uygulamayı çalıştırmak için, görev çubuğundaki  simgesini tıklayın. Ana sayfa, aşağıdakilere erişmek için bağlantılar içerir:

- Self Help (Sorun Giderme, Güvenlik, Sistem Performansı, Ağ/İnternet, Yedekleme/Kurtarma ve Windows Vista®)
- Uyarılar (Bilgisayarınızla ilgili teknik destek uyarıları)

- Dell Desteği (DellConnect™ ile teknik destek, Müşteri Hizmetleri, Eğitim ve Öğreticiler, Dell on Call ile Nasıl Yapılır Yardımı ve PC CheckUp ile Çevrimiçi Tarama)
- Sisteminiz Hakkında (Sistem Belgeleri, Garanti Bilgileri, Sistem Bilgileri, Yükseltmeler & Aksesuarlar)

Dell Destek Merkezi ana sayfasının üstünde, bilgisayarınızın model numarası, servis etiketi ve hızlı servis kodu bulunur.

Dell Destek Merkezi hakkında daha fazla bilgi için sabit diskinizde veya **support.dell.com** adresindeki Dell Destek web sitesinde bulunan *Dell Technology Guide*'a (Dell Teknoloji Kılavuzu) bakın.

Sistem İletileri

Bilgisayarınızda sorun veya hata varsa, nedenini ve sorunu çözmek için gereken eylemi belirlemenize yardım edecek bir Sistem İletisi görüntülenebilir.

 **NOT:** Aldığınız ileti aşağıdaki örneklerde listelenmemişse, işletim sisteminin veya ileti görüntülendiğinde çalışmakta olan programın belgelerine bakın. Alternatif olarak **support.dell.com** adresindeki Dell Destek web sitesinde bulunan *Service Manual* (Servis El Kitabı) veya sayfa 47'deki "Dell'e Başvurma" bölümünden yardım alabilirsiniz.

Dikkat! Bu sistemde önceki önyükleme teşebbüsleri [nnnn] noktasında başarısız oldu. Bu sorunu çözme konusunda yardım için lütfen bu denetim noktasını not edin ve Dell Teknik Destek bölümüyle bağlantı kurun — Bilgisayar aynı hata için önyükleme rutinini tamamlamada art arda birkaç kez başarısız oldu, yardım için sayfa 47'deki "Dell'e Başvurma" bölümüne bakın.

CMOS sağlama hatası — Olası sistem kartı hatası veya gerçek zamanlı saat (RTC) pili düşük. Pili değiştirin. **support.dell.com** adresindeki Dell Destek web sitesinde bulunan *Service Manual* (Servis El Kitabı) veya sayfa 47'deki "Dell'e Başvurma" bölümünden yardım alın.

CPU fan hatası — CPU fanı hata verdi. CPU fanını değiştirin. **support.dell.com** adresindeki Dell Support web sitesinde *Service Manual'a* (Servis Elkitabı) bakın.

Sabit disk sürücü hatası — Açılışta Kendi Kendine Sınama (POST) sırasında olası sabit disk arızası; yardım için bkz. sayfa 47, "Dell'e Başvurma".

Sabit disk sürücü okuma hatası — HDD önyükleme testi sırasında olası sabit- disk arızası; yardım için bkz. sayfa 47, "Dell'e Başvurma".

Klavye hatası — Klavye hata verdi veya klavye kablosu gevşek.

Önyükleme aygıtı yok — Sabit disk sürücüde önyüklenebilir bölüm yok, sabit disk sürücü kablosu gevşek veya önyüklenebilir aygıt yok.

- Önyükleme aygıtınız sabit disk sürücüsü ise, kabloların bağlı, sürücünün doğru şekilde takılmış ve önyüklenebilir aygıt olarak bölümlendirilmiş olduğundan emin olun.
- Sistem kurulumuna girin ve önyükleme sırası bilgilerinin doğru olduğundan emin olun veya support.dell.com adresindeki Dell Support web sitesinde *Service Manual'a* (Servis Elkitabı) bakın.

Saat ilerleme kesintisi yok — Sistem kartındaki bir yonga düzgün çalışmıyor olabilir veya sistem kartı hatası mevcuttur. support.dell.com adresindeki Dell Support web sitesinde *Service Manual'a* (Servis Elkitabı) bakın.

USB aşırı akım hatası — USB aygıtını çıkarın. USB aygıtınızın düzgün çalışabilmesi için daha fazla güç gerekli. USB aygıtını bağlamak için harici güç kaynağı kullanın veya aygıtınızda iki USB kablosu varsa her ikisini birden bağlayın.

NOT – Sabit Disk Sürücüsü KENDİ KENDİNE İZLEME SİSTEMİ bir parametrenin normal çalışma aralığını aştığını bildirdi. Dell verilerinizi düzenli şekilde yedeklemenizi önerir. Aralık dışı

bir parametre potansiyel bir sabit disk sorununa işaret etmeyebilir — S.M.A.R.T (Kendi Kendini İzleyen Analiz ve Rapor Teknolojisi) hatası, olası sabit disk sürücü hatası. Bu özellik BIOS kurulumunda etkinleştirilmiş veya devre dışı bırakılmış olabilir. Yardım için sayfa 47, "Dell'e Başvurma" bölümüne bakın.

Donanım Sorun Giderici

İşletim sistemi kurulumu sırasında bir aygıt algılanamazsa veya algılandığı halde, yanlış yapılandırılırsa, uyumsuzluğu çözmek için **Donanım Sorun Giderici'yi** kullanabilirsiniz.

Donanım Sorun Gidericisi'ni başlatmak için:

1. **Başlat**  → **Yardım ve Destek** öğelerini tıklatın.
2. Ara alanına `donanım sorun gidericisi` yazın ve aramayı başlatmak için <Enter> tuşuna basın.
3. Arama sonuçlarında sorunu en iyi şekilde tanımlayan seçeneği belirleyin ve kalan sorun giderme adımlarını izleyin.

Dell Diagnostics

Bilgisayarınızla ilgili bir sorun yaşıyorsanız, teknik yardım için Dell'e başvurmadan önce sayfa 31'de "Kilitlenmeler ve Yazılım Sorunları" bölümündeki gerekli kontrolleri yapın (bkz.) ve Dell Diagnostics'i çalıştırın.

Başlamadan önce bu yordamı yazdırmanız önerilir.

 **NOT:** Dell Diagnostics programı yalnızca Dell bilgisayarlarda çalışır.

Dell Diagnostics'i Başlatma

Dell Diagnostics programı sabit disk sürücünüzde gizli bir tanılama yardımcı programı bölümündedir.

1. Bilgisayarın sorunsuz şekilde çalışan bir elektrik prizine bağlı olduğundan emin olun.
2. Bilgisayarı açmak için, güç düğmesine basarken <Fn> tuşuna basılı tutun.
3. Ekrandaki yönergeleri izleyin.

 **NOT:** Bilgisayarınız ekran resmi görüntülemese, diagnostik gerçekleştirdiğinizde ekran sınaması başlar. Diagnostik işlemi ekran sınanırken uyarı sesi verir. Ekran halen hiçbir şey görüntülemese, harici monitör bağlamayı deneyin veya Dell ile bağlantı kurun; bkz. sayfa 47 "Dell'e Başvurma".

Sistem Geri Yükleme Seçenekleri

İşletim sisteminizi aşağıdaki yollarla geri yükleyebilirsiniz:

- Sistem Geri Yükleme bilgisayarınızı veri dosyalarını etkilemeden önce bir çalışma durumuna döndürür. İşletim sisteminizi geri yüklemek ve veri dosyalarınızı korumak için ilk çözüm olarak Sistem Geri Yükleme'yi kullanın.
- Dell Factory Image Restore (Dell Fabrika Ayarları Görüntüsüne Geri Yükleme), sabit sürücünüzü bilgisayarı satın aldığınız sıradaki çalışma durumuna geri yükler. Dell Factory Image Restore, sabit sürücünüzdeki tüm verileri siler ve bilgisayarı aldıktan sonra yüklediğiniz tüm programları kaldırır. Dell Fabrika Görüntüsü Geri Yükleme'yi sadece Sistem Geri Yükleme ile işletim sistemi sorununuzu çözemediğinizde kullanın.

- Bilgisayarınızla birlikte bir Operating System (İşletim Sisetmi) diski aldıysanız, işletim sisteminizi geri yüklemek için bu diski kullanabilirsiniz. Ancak, Operating System diskini kullanmak da sabit sürücünüzdeki tüm verileri siler. Diski sadece Sistem Geri Yükleme ile işletim sistemi sorununuzu çözemediğinizde kullanın.

Sistem Geri Yükleme

Windows işletim sistemleri, donanıma, yazılıma veya sistem ayarlarına yapılan değişiklikler bilgisayarı istenmeyen bir sistem durumuna getirmişse, bilgisayarınızı önceki bir sistem durumuna geri yüklemenizi (veri dosyalarını etkilemeden) sağlayan Sistem Geri Yükleme seçeneğini sağlar. Sistem Geri Yüklemenin bilgisayarınızda yaptığı hiçbir değişiklik geri alınamaz.

Sistem Geri Yükleme Seçenekleri

- ➔ **DİKKAT:** Veri dosyalarınızı düzenli olarak yedekleyin. Sistem Geri Yükleme, veri dosyalarınızı izlemez veya kurtarmaz.
- ✍ **NOT:** Bu belgedeki yordamlar Windows varsayılan görünümü için yazılmıştır, bu nedenle Dell™ bilgisayarınızı Windows Klasik görünümüne ayarladığınızda bunlar geçerli olmayabilir.

Sistem Geri Yükleme'yi Başlatma

1. **Başlat'**  tıklatın.
2. **Aramayı Başlat** kutusuna `Sistem Geri Yükleme` yazın ve <Enter> tuşuna basın.
 - ✍ **NOT: Kullanıcı Hesabı Denetimi** penceresi görünebilir. Bilgisayarda bir yöneticiyseniz, **Devam'**ı tıklatın; aksi takdirde istediğiniz eyleme devam etmek için yöneticinize başvurun.
3. **İleri'yi** tıklatın ve ekranda kalan komutları izleyin.

Sistem Geri Yükleme'nin sorununuzu çözmemesi durumunda son sistem geri yüklemeyi geri alabilirsiniz.

Son Sistem Geri Yüklemeyi Geri Alma

- ✍ **NOT:** Son sistem geri yüklemesini geri almadan önce, açık dosyaları kaydedip kapatın ve açık programlardan çıkın. Sistem geri yükleme bitene kadar hiçbir dosyayı veya programı değiştirmeyin, açmayın veya silmeyin.

1. **Başlat'**  tıklatın.
2. **Aramayı Başlat** kutusuna `Sistem Geri Yükleme` yazın ve <Enter> tuşuna basın.
3. **Son geri yüklememi geri al 'ı** ve **İleri'yi** tıklatın.

Dell Factory Image Restore

- ➔ **DİKKAT:** Dell Factory Image Restore kullanıldığında sabit sürücünüzdeki tüm veriler kalıcı olarak silinir ve bilgisayarınızı aldıktan sonra yüklediğiniz tüm programlar veya sürücüler kaldırılır. Mümkünse, bu seçenekleri kullanmadan önce verilerinizi yedekleyin. Dell Fabrika Görüntüsü Geri Yükleme'yi sadece Sistem Geri Yükleme ile işletim sistemi sorununuzu çözemediğinizde kullanın.

 **NOT:** Dell Factory Image Restore uygulaması bazı ülkelerde veya bazı bilgisayarlarda kullanılamayabilir.

Dell Factory Image Restore işlevini işletim sisteminizi geri yüklemek için son yöntem olarak kullanın. Bu seçenek sabit sürücünüzü bilgisayarınızı ilk aldığınızdaki çalışma durumuna döndürür. Bilgisayarınızı aldıktan sonra eklediğiniz veri dosyaları dahil tüm program veya dosyalar sabit sürücüden kalıcı olarak silinir. Veri dosyaları belgeleri, elektronik tabloları, e-posta mesajlarını, dijital fotoğrafları, müzik dosyalarını vb. içerir. Mümkünse, Dell Factory Image Restore uygulamasını kullanmadan önce tüm verileri yedekleyin.

Dell Factory Image Restore Gerçekleştirme

1. Bilgisayarı açın.
2. Dell logosu görüldüğünde **Vista Advanced Boot Options** (Gelişmiş Önyükleme Seçenekleri) penceresine ulaşmak için birkaç kez <F8> tuşuna basın.

3. **Repair Your Computer** (Bilgisayarınızı Onarın) ögesini seçin. **Sistem Kurtarma Seçenekleri** penceresi görüntülenir.

4. Bir klavye düzeni seçin ve **İleri'yi** tıklayın.

5. Kurtarma seçeneklerine erişmek için yerel kullanıcı olarak oturum açın. Komut istemine erişmek için **Kullanıcı adı** alanına yönetici yazın ve ardından **Tamam'ı** tıklayın.

6. **Dell Factory Image Restore** ögesini tıklayın. **Dell Factory Image Restore** karşılama ekranı görüntülenir.

 **NOT:** Yapılandırmanıza bağlı olarak **Dell Factory Tools** → **Dell Factory Image Restore** ögesini seçmeniz gerekebilir.

7. **İleri'yi** tıklayın. **Veri Silmeyi Onayla** ekranı görüntülenir.

 **NOT:** Dell Factory Image Restore ile devam etmek istemiyorsanız **İptal** düğmesini tıklayın.

8. Sabit sürücüyü yeniden biçimlendirmek ve sistem yazılımını fabrika ayarlarına geri döndürmeye devam etmek istediğinizi

Sistem Geri Yükleme Seçenekleri

onaylamak için beliren onay kutusunu tıklatın ve ardından **İleri'yi** tıklatın.

Geri yükleme işlemi başlar ve tamamlanması beş dakika veya daha fazla sürebilir. İşletim sistemi ve fabrikada yüklenen uygulamalar fabrika ayarlarına döndürüldüğünde bir mesaj görüntülenir.

9. Bilgisayarı yeniden başlatmak için **Son'u** tıklatın.

İşletim Sistemini Yeniden Yükleme

Başlamadan Önce

Yeni yüklenen bir sürücüdeki sorunu düzeltmek için Windows işletim sistemini yeniden yüklemeyi düşünüyorsanız, önce Windows Aygıt Sürücüsünü Geri Alma'yı kullanmayı deneyin. Aygıt Sürücüsünü Geri Alma sorunuzu çözmiyorsa, işletim sisteminizi yeni aygıt sürücüsünü yüklemeyi önceki sistem durumuna geri döndürmek için Sistem Geri Yükleme'yi kullanın. Bkz. sayfa 37 "Sistem Geri Yükleme".

➡ **DİKKAT:** İşletim sistemini yüklemeyi önce, birincil sabit sürücünüzdeki tüm veri

dosyalarını yedekleyin. Geleneksel sabit sürücü yapılandırmaları için, birincil sabit sürücü, bilgisayarın ilk algıladığı sürücüdür.

Windows'u yeniden yüklemek için aşağıdakiler gereklidir:

- Dell *Operating System* ortamı
- Dell *Drivers and Utilities* ortamı



NOT: Dell *Drivers and Utilities* ortamı bilgisayarınız üretilirken yüklenen sürücüleri içerir. Gerekli sürücüleri yüklemek için Dell *Drivers and Utilities* ortamını kullanın. Bilgisayarı sipariş ettiğiniz bölgeye veya ortamı isteyip istemediğinize bağlı olarak, Dell *Drivers and Utilities* ortamı ve *Operating System* ortamı bilgisayarınızla birlikte verilmeyebilir.

Windows Vista®'yi Yeniden Yükleme

Yeniden yükleme işleminin tamamlanması bir ila iki saat sürebilir. İşletim sistemini yeniden yükledikten sonra, aygıt sürücülerini, virüsten

koruma programını ve diğer yazılımları da yeniden yüklemeniz gerekir.

1. Açık dosyaları kaydedip kapatın ve açık programlardan çıkın.
2. *Operating System* diskini takın.
3. **Install Windows** (Windows'u Yükle) iletili görüntülenirse, **Exit'i** (Çıkış) tıklanın.
4. Bilgisayarı yeniden başlatın.
5. DELL logosu görüldüğünde, hemen <F12>'ye basın.

 **NOT:** Çok uzun süre bekler ve işletim sistemi logosunu görürseniz, Microsoft® Windows® masaüstü görünene kadar beklemeye devam edin ve sonra bilgisayarınızı kapatıp yeniden deneyin.

 **NOT:** Sonraki adımlar, önyükleme sırasını yalnızca bir kez değiştirir. Sonraki başlatmada, bilgisayar sistem kurulumu programında belirtilen aygıtlara göre önyükleme yapar.

6. Önyükleme aygıtı listesi görüldüğünde, **CD/DVD/CD-RW Sürücü** seçeneğini vurgulayın ve <Enter> tuşuna basın.
7. CD-ROM'dan önyükleme yapmak için herhangi bir tuşa basın.
Kurulumu tamamlamak için ekrandaki yönergeleri izleyin.

Yardım Alma

Bilgisayarınızda bir sorunla karşılaşırsanız, tanılamak için aşağıdaki adımları tamamlayın ve sorunu giderin:

1. Bilgisayarınızın karşılaştığı sorunla ilgili olarak bilgi ve yordamlar için bkz. sayfa 29, "Sorunları Çözme".
2. Dell Diagnostics'i çalıştırma prosedürleri için sayfa 36'daki "Dell Diagnostics" bölümüne bakın.
3. Sayfa 46'daki "Tanı Denetim Listesi" ni doldurun.
4. Kurulum ve sorun giderme yordamlarında yardım almak için, (**support.dell.com**) adresindeki Dell Destek sitesinde Dell'in çok çeşitli çevrimiçi hizmetlerini kullanabilirsiniz. Çevrimiçi Dell Destek Merkezinin daha kapsamlı bir listesi için sayfa 43'deki "Çevrimiçi Hizmetler" bölümüne bakın.

5. Önceki adımlarda sorunu çözemediyse, sayfa 47'de "Dell'e Başvurma" bölümüne bakın.



NOT: Dell Destek hizmetini bilgisayarın yakınındaki bir telefondan ararsanız, destek personeli gerekli yordamlarda size yardımcı olabilir.



NOT: Dell'in Hızlı Servis Kodu sistemi bütün ülkelerde bulunmayabilir.

Dell'in otomatik telefon sisteminden istendiğinde, çağrının doğrudan ilgili destek personeline yönlendirilebilmesi için Hızlı Servis Kodunuzu girin. Hızlı Servis Kodunuz yoksa, **Dell Accessories** klasörünü açın, **Hızlı Servis Kodu** simgesini çift tıklatın ve yönergeleri izleyin.



NOT: Hizmetlerin bir kısmı kıta ABD dışındaki tüm noktalarda her zaman bulunamayabilir. Bu hizmetler hakkında bilgi almak için yerel Dell temsilcinizi arayın.

Teknik Destek ve Müşteri Hizmetleri

Dell'in destek hizmetinden yararlanarak, Dell donanımlarına ilişkin sorularınıza yanıt alabilirsiniz. Destek personeli hızlı ve doğru yanıtlar verebilmek için bilgisayar tabanlı tanılarını kullanır.

Dell'in destek hizmetine başvurmak için, sayfa 46'deki "Aramadan Önce" bölümüne gidin ve bölgenizin başvuru bilgilerine bakın veya **support.dell.com** sitesine gidin.

DellConnect™

DellConnect, bir Dell hizmet ve desteğinin geniş bantlı bir bağlantı üzerinden bilgisayarınıza erişip, sorununuza tanı koymasını ve sizin süpervizörlüğünüzde onarılmasını sağlayan basit bir çevrimiçi erişim aracıdır. Daha fazla bilgi için **support.dell.com** sitesine gidin ve **DellConnect**'i tıklatın.

Çevrimiçi Hizmetler

Aşağıdaki web sitelerinden Dell ürünleri ve hizmetleri hakkında bilgi alabilirsiniz:

- **www.dell.com**
- **www.dell.com/ap** (sadece Asya/Pasifik ülkeleri)
- **www.dell.com/jp** (sadece Japonya)
- **www.euro.dell.com** (sadece Avrupa)
- **www.dell.com/la** (Latin Amerika ve Karayip ülkeleri)
- **www.dell.ca** (sadece Kanada)

Dell Destek hizmetlerine aşağıdaki web sitelerinden ve e-postayla erişebilirsiniz:

Dell Destek web siteleri

- **support.dell.com**
- **support.jp.dell.com** (sadece Japonya)
- **www.euro.dell.com** (sadece Avrupa)

Yardıma Alma

Dell Destek e-posta adresleri

- **mobile_support@us.dell.com**
- **support@us.dell.com**
- **la-techsupport@dell.com** (sadece Latin Amerika ve Karayip ülkeleri)
- **apsupport@dell.com** (sadece Asya/Pasifik ülkeleri)

Dell Pazarlama ve Satış e-posta adresleri

- **apsupport@dell.com** (sadece Asya/Pasifik ülkeleri)
- **sales_canada@dell.com** (sadece Kanada)

Anonim dosya aktarma protokolü (FTP)

- **ftp.dell.com**

Kullanıcı: *isimsiz* olarak oturum açın ve parola olarak e-posta adresinizi kullanın.

AutoTech Hizmeti

Dell'in otomatik destek hizmeti–AutoTech–, Dell müşterileri tarafından dizüstü ve masaüstü

bilgisayarlar hakkında sık sorulan sorulara kaydedilmiş yanıtlar sağlar.

AutoTech hizmetini aradığınızda, telefonunuzun tuşlarını kullanarak sorularınızla ilgili konuları seçin. Bölgenizi aramak için telefon numarasına erişme yönergeleri için, sayfa 47'deki "Dell'e Başvurma" bölümüne bakın.

Sipariş Durumu Otomatik Yanıt Hizmeti

Sipariş ettiğiniz herhangi bir Dell ürününün durumunu öğrenmek için, **support.dell.com**, sitesine gidebilir veya sipariş durumu otomatik yanıt hizmetini arayabilirsiniz. Sesli yanıt sistemi siparişinizi bulmak ve durumunu bildirmek için sizden bilgi ister. Siparişinizle ilgili sorunlar için bölgenize ait telefon numarasına erişmek üzere, sayfa 47'deki "Dell'e Başvurma" bölümüne bakın.

Siparişinizle ilgili eksik parça, yanlış parça, hatalı fatura gibi sorunlar varsa, yardım almak için Dell'e başvurun. Görüşme sırasında faturanızı veya irsaliyeyi yanınızda bulundurun. Bölgenizi aramak üzere telefon numarasına erişmek için, sayfa 47'deki "Dell'e Başvurma" bölümüne bakın.

Ürün Bilgileri

Dell'de bulunan diğer ürünler hakkında bilgi almanız gerekirse veya sipariş vermek isterseniz, www.dell.com adresinden Dell web sitesini ziyaret edin. Bölgenizi aramak üzere telefon numarasına erişmek veya bir satış uzmanıyla konuşmak için, sayfa 47'deki "Dell'e Başvurma" bölümüne bakın.

Garanti Kapsamındaki Ürünleri veya Kredi için ürünleri iade etme

Onarım veya değiştirilmek üzere gönderilecek tüm parçaları aşağıda belirtilen şekilde hazırlayın:

1. Dell'i arayıp İade Edilen Ürün Yetki Numarası alın ve bu numarayı kutunun üstüne kolayca ve açıkça görünecek şekilde yazın.
2. Bölgenizi aramak üzere telefon numarasına erişmek için, sayfa 47'deki "Dell'e Başvurma" bölümüne bakın.
3. Kutuya faturanın bir kopyasını ve iade nedenini belirten bir mektup ekleyin.
4. Çalıştırdığınız testleri ve Dell Diagnostics tarafından gönderilen hata mesajlarını (bkz. sayfa 46, "Tanı Denetim Listesi") bir kopyasını da belirterek, Tanı Denetim Listesinin bir kopyasını dahil edin (bkz. sayfa 36, "Dell Diagnostics").
5. Gönderilen parça değiştirilecekse, parçaya ait tüm aksesuarları da (elektrik kabloları, yazılımlar, kızaklar vb.) gönderin.
6. İade edilecek malzemeyi orijinal (veya eşdeğer) paketlenme malzemesine koyun.
7. Sevk masrafları size aittir. Ayrıca, iade edilen tüm ürünlerin sigortalanması sizin sorumluluğunuzdadır ve Dell'e sevk edilmesi sırasında hasar riskini dikkate almanız gerekir. Teslimde Ödeme (C.O.D.) paketleri kabul edilmemektedir.
8. Yukarıdaki gereklerin herhangi biri yerine getirilmeden yapılan iadeler Dell'in teslim masası tarafından geri çevrilecek ve size iade edilecektir.

Aramadan Önce

NOT: Görüşme sırasında Hızlı Servis Kodu yanınızda olmalıdır. Bu kod Dell'in otomatik destek telefon sisteminin çağrınızı daha doğru yönlendirmesine yardımcı olur. Aynı zamanda sizden Service Tag (Servis Etiketi) de istenebilir (Servis Etiketi ve Hızlı Servis Kodu, Dell Destek Merkezi Karşılama sayfasında görüntülenir).

Aşağıdaki Tanı Denetim Listesini doldurmayı da unutmayın. Mümkünse, yardım almak üzere Dell'i aramadan önce bilgisayarınızı açın ve bilgisayarınızdaki veya yakınındaki bir telefonu kullanın. Sizden klavyeyi kullanarak bazı komutlar girmeniz, işlemler sırasında ayrıntılı bilgi iletmeniz veya sadece bilgisayarın kendisinde yapılabilecek sorun giderme işlemlerini yapmanız istenebilir. Bilgisayarınızın belgelerini hazır bulundurun.

Tanı Denetim Listesi

- Ad:
- Tarih:
- Adres:

- Telefon numarası:
- Servis Etiketi (bilgisayarın arkasındaki veya altındaki barkod):
- Hızlı Servis Kodu:
- İade Edilen Ürün Yetki Numarası (Dell destek teknisyeni tarafından verildiyse):
- İşletim sistemi ve sürümü:
- Aygıtlar:
- Ek kartlar:
- Ağa bağlı mısınız? Evet /Hayır
- Ağ, sürüm ve ağ adaptörü:
- Programlar ve sürümleri:

Bilgisayarın başlangıç dosyalarını saptamak için işletim sisteminizin belgelerine bakın. Bilgisayara bir yazıcı bağlıysa, dosyaları yazdırın. Değilse, Dell'i aramadan önce bu dosyaları okuyun.

- Hata mesajı, uyarı kodu veya tanı kodu:
- Sorunun açıklaması ve gerçekleştirdiğiniz sorun giderme yordamları:

Dell'e Başvurma

ABD içindeki müşteriler 800-WWW-DELL (800-999-3355) numarayı arayabilir.

 **NOT:** Etkin bir İnternet bağlantınız yoksa, başvuru bilgilerinizi satış faturanızda, irsaliyede, fişte veya Dell ürün kataloğunda bulabilirsiniz.

Dell, çeşitli çevrimiçi ve telefonla destek ve hizmet seçenekleri sağlar. Bu hizmetlerin kullanılabilirliği ülkeye ve ürüne göre değişir ve bölgenizde bazı hizmetler verilemiyor olabilir.

Satış, teknik destek veya müşteri hizmeti konularında Dell'e başvurmak için:

1. **support.dell.com** sitesini ziyaret edin.
2. Sayfanın altındaki **Ülke/Bölge Seçin** açılan menüsünden ülkenizi veya bölgenizi seçin.
3. Sayfanın sol tarafındaki **Bizimle Bağlantı Kurun'u** tıklatın.
4. Gereksiniminize uygun hizmet veya destek bağlantısını seçin.
5. Size en uygun Dell'e başvurma yöntemini seçin.

Daha fazla Bilgi ve Kaynak bulma

Aşağıdakiler gerektiğinde:

Bkz.

işletim sisteminizi yeniden yükleme.

İşletim Sistemi ortamı.

bilgisayarınız için tanı programı çalıştırma, Dizüstü sistem yazılımını yeniden yükleme veya bilgisayarınızın sürücülerini ve benioku dosyalarını güncelleştirme.

Drivers and Utilities ortamı.



NOT: Sürücüler ve belge güncelleştirmeleri **support.dell.com** adresinde Dell™ Destek web sitesinde bulunabilir.

işletim sisteminiz, çevre aygıtların bakımı, RAID, Internet, Bluetooth®, ağ ve e-posta hakkında daha fazla bilgi alma.

Dell Teknoloji Kılavuzu sabit sürücünüzde bulunur.

bilgisayarınızı yeni veya ek bellek ya da yeni sabit sürücüye yükseltme.

support.dell.com adresindeki Dell Support web sitesinde *Service Manual* (Servis Elkitabı).



NOT: Bazı ülkelerde bilgisayarınızın parçalarının açılması ve değiştirilmesi garantinizi geçersiz kılabilir. Bilgisayarınızın içinde çalışma yapmadan önce garanti ve iade politikalarınızı kontrol edin.

Aşağıdakiler gerektiğinde:

Servis Etiketi/Ekspres Servis Kodunuzu bulma—
support.dell.com sitesinde bilgisayarınızı tanımlamak veya teknik desteği aramak için bilgisayarınızın arkasındaki

sürücü ve yüklemeleri bulma.
teknik destek ve ürün yardımına erişim.
yeni alımlar için sipariş durumunuzu denetleme.
genel sorulara çözüm ve yanıt bulma.
bilgisayarınızdaki teknik değişikliklerle ilgili son dakika güncelleştirmeleri veya teknisyenler ya da deneyimli kullanıcılar için teknik referans malzemesi hakkında bilgi alma.

Bkz.

bilgisayarınızın arka veya alt kısmı ya da Dell Destek Merkezi karşılama sayfası



support.dell.com adresindeki Dell Destek web sitesi.

Temel Özellikler

Sistem Modeli

Studio XPS 1340

Bu bölüm bilgisayarınızı kurarken, sürücülerini güncelleştirirken ve bilgisayarınızı yükseltirken gerekli olabilecek temel bilgileri sağlar. Daha ayrıntılı özellikler için **support.dell.com** adresindeki Dell Support web sitesinde *Service Manual'a* (Servis Elkitabı) bakın.

 **NOT:** Özellikler bölgeye göre değişebilir. Bilgisayarınızın yapılandırması hakkında daha fazla bilgi için **Başlat**  **→ Yardım ve Destek** öğesini tıklayın ve bilgisayarınız hakkındaki bilgileri gösteren seçeneği belirleyin.

İşlemci

Tür	L2 önbellek
Intel® Core™ 2 Duo	3 MB/6 MB
Harici veriyolu frekansı	1066 MHz

ExpressCard

ExpressCard denetleyicisi	GeForce 9400M G
ExpressCard konnektörü	bir ExpressCard yuvası (54 mm)
Desteklenen kartlar	ExpressCard/34 (34 mm) ExpressCard/54 (54 mm) 1,5 V ve 3,3 V
ExpressCard konektör boyutu	26 pin

Bellek

Konnektörler	dahili olarak erişilebilen iki SO-DIMM yuva
Kapasite	512 MB, 1 GB ve 2 GB
Bellek türü	1066 MHz DDR3 SO-DIMM
Bellek yapılandırma mümkün	1 GB, 1,5 GB, 2 GB, 3 GB ve 4 GB



NOT: Belleğinizi yükseltme yönergeleri için support.dell.com adresindeki Dell Destek web sitesinde *Service Manual'a* (Servis El Kitabı) bakın.

Bilgisayar Bilgileri

Sistem Yonga kümesi	GeForce 9400M G
Veriyolu genişliği	64 bit
DRAM veriyolu genişliği	çift kanallı (2) 64 bit veriyolları
İşlemci adresi veriyolu genişliği	32 bit
Flash EPROM	16 Mbit
Grafik veri yolu	PCI-E X16
PCI Veriyolu	32 bit

İletişim

Modem türü	Harici V.92 56 K USB Modem
Modem denetleyici	Donanım Modemi
Modem arayüzü	Universal Seri Veriyolu (USB)

Temel Özellikler

İletişim

Ağ adaptörü	Sistem kartında 10/100/1000 Ethernet LAN
Kablosuz	dahili WLAN (yarım Mini-Kart), WWAN, Bluetooth® kablosuz teknolojili Mini Kart, UWB Mini Kartlar WWAN ExpressCard Bluetooth® kablosuz teknolojisi

Görüntü

<i>Ayrı</i>	
Video tipi	sistem kartında entegre
Video denetleyici	GeForce 9500M (GeForce 9400M G + GeForce 9200M GS)

Görüntü

Video bellek	256 MB ayrılmış bellek
<i>UMA</i>	
Video tipi	sistem kartında entegre
video denetleyici	GeForce 9400M G
video bellek	sistem belleğine dayalı
LCD arabirimi	LVDS
Ekran desteği	VGA, HDMI ve DisplayPort

Ses

Ses türü	5,1 kanallı Yüksek Tanımlı Ses
Ses denetleyici	IDT 92HD73C HDA Codec
Stereo dönüştürme	24-bit (analog ve dijital ile dijital ve analog arası)

Ses

Dahili Arayüz	Yüksek Tanımlı Ses
Harici Arayüz	çift işlevli mikrofon giriş konektörü, iki stereo kulaklık/hoparlör konektörü
Hoparlör	iki 4 ohm'lik hoparlör
Dahili hoparlör yükselticisi	her kanal için 2 watt
Ses seviyesi denetimleri	program menüleri, ortam denetim düğmeleri

Bağlantı Noktaları ve Konektörler

IEEE 1394a	4 pimli seri konektör
Mini Kart	iki adet Tip IIIA Mini Kart yuvası, bir adet yarım Mini Kart yuvası
Ağ adaptörü	RJ-45 bağlantı noktası 10/100/1000
USB	bir adet 4 pinli USB 2.0 uyumlu konektör
eSATA	bir adet 4 pinli eSATA/USB combo konektör
Görüntü	15 delikli konektör
HDMI	19 pimli konektör
DisplayPort	20 pimli konektör

Temel Özellikler

Ekran

Tür (AntiGlare)	34 cm WXGA WLED 34 cm WXGA CCFL
<i>Boyutlar:</i>	
Yükseklik	286,08 mm (11,26 inç)
Genişlik	178,8 mm (7,03 inç)
Köşegen	337,8 mm (13,29 inç)
Maksimum çözünürlük	1280 x 800
Yenileme hızı	60 Hz
Çalışma açısı	0° (kapalı) ila 140°
Parlaklık	225 dk. 270 tip. cd/m ² (LED 5 puan ort) 180 dk. 198 tip. cd/m ² (CCFL 5 puan ort)

Ekran

Görüntü Açıları:

Yatay	±40° (CCFL) dk. ±50° (LED) dk.
Dikey	+15°/-30° (CCFL) dk. +40°/-50° (LED) dk.
Piksel derecesi	0,2235 mm
Denetimler	parlaklık, klavye kısayollarıyla denetlenabilir (daha fazla bilgi için bkz. <i>Dell Teknoloji Kılavuzu</i>)

Klavye (Arka ışıklandırılmalı)

Tuş sayısı	86/103 (ABD ve Kanada); 87/104 (Avrupa); 90/107 (Japonya)
Düzen	QWERTY/AZERTY/Kanji

Kamera

Piksel	1,3/2,0 megapiksel
Video çözünürlüğü	320x240~1600x1200 (30fps'de 640x480)
Köşegen görüntüleme açısı	66°

Dokunmatik Yüzey

X/Y konum çözünürlüğü (grafik tablo modu)	240 cpi
<i>Boyut:</i>	
Genişlik	61,9 mm (2,43 inç) sensör etkin alan
Yükseklik	39,04 mm (1,53 inç) dikdörtgen

Pil

Tür	6 hücreli/9 hücreli "akıllı" lityum iyon
Derinlik	50,39 mm (1,98 inç) (6/9 hücreli)
Yükseklik	26,3 mm (0,8 inç) (6 hücreli) 41,9 mm (1,6 inç) (9 hücreli)
Genişlik	204,9 mm (8,03 inç) (6 hücreli) 259,3 mm (10,2 inç) (9 hücreli)
Ağırlık	0,33 kg (0,7 lb) (6 hücreli) 0,48 kg (1,06 lb) (9 hücreli)
Voltaaj	11,1 VDC
Bilgisayar kapalıyken şarj süresi (yaklaşık)	4 saat

Temel Özellikler

Pil

Çalışma süresi	pil çalışma süresi, çalışma şartlarına göre farklılık gösterir ve yoğun güç harcayan bazı koşullarda önemli ölçüde azalabilir (daha fazla bilgi için bkz. <i>Dell Teknoloji Kılavuzu</i>)
Kullanım ömrü (yaklaşık)	300 boşalma/şarj döngüsü
<i>Sıcaklık aralığı:</i>	
Çalışma	0° ila 35°C (32° ila 95°F)
Depolama	-40° ila 65°C (-40° ila 149°F)
Düğme pil	CR-2032

AC Adaptörü

Giriş voltajı	100–240 VAC
Giriş akımı (maksimum)	1,5 A

AC Adaptörü

Giriş frekansı	50–60 Hz
Çıkış gücü	65 W veya 90 W
Çıkış akımı (90 W)	5,62 A (4 saniyelik darbe için pik) 4,62 A (sürekli)
Çıkış akımı (65 W)	4,34 A (4 saniyelik darbe için pik) 3,34 A (sürekli)
Dereceli çıkış voltajı	19,5 VDC
<i>Boyutlar:</i>	
<i>65 W (E-Serisi)</i>	
Yükseklik	16 mm (0,62 inç)
Genişlik	64 mm (2,51 inç)
Derinlik	127,0 mm (5,0 inç)
Ağırlık (kablosuz)	0,29 kg (0,64 lb)

AC Adaptörü*90 W (E-Serisi)*

Yükseklik 16 mm (0,62 inç)

Genişlik 70 mm (2,75 inç)

Derinlik 147 mm (5,7 inç)

Ağırlık (kablesuz) 0,345 kg (0,76 lb)

Sıcaklık aralığı:

Çalışma 0° ila 35°C
(32° ila 95°F)Depolama -40° ila 65°C
(-40° ila 149°F)**Fiziksel**Yükseklik 22,5 mm ila 37,2 mm
(0,88 inç ila 1,46 inç)

Genişlik 319,3 mm (12,57 inç)

Derinlik 236,15 mm (9,29 inç)

Ağırlık (6 hücreli pille):

Şu ağırlığın altına 2,2 kg (4,9 lb)
yapılandırılabilir**Bilgisayar Ortamı***Sıcaklık aralığı:*Çalışma 0° ila 35°C
(32° ila 95°F)Depolama -40° ila 65°C
(-40° ila 149°F)

Temel Özellikler

Bilgisayar Ortamı

Bağıl nem (en yüksek):

Çalışma %10 - %90
(yoğuşmasız)

Depolama %5 - %95
(yoğuşmasız)

En yüksek titreşim (kullanıcı ortamını uyarın rasgele titreşim tayfı kullanılarak):

Çalışma 0,66 GRMS

Depolama 1,3 GRMS

En yüksek şok (sürücü başlığı durdurulmuş konumdayken ve 2 ms yarım sinüs darbesi ile hesaplanmıştır):

Çalışma 110 G

Depolama 163 G

Bilgisayar Ortamı

Yükseklik (en çok):

Çalışma -15,2 ila 3048 m
(-50 ila 10.000 ft)

Depolama -15,2 ila 10.668 m
(-50 ila 35.000 ft)

Havadan geçen madde düzeyi ISA-S71.04-1985 ile tanımlanan biçimde G2 veya düşük

Dizin

A

- ağa bağlanma
 - çözme **29**
- AutoTech **44**
- aygıt durum ışıkları **12**

B

- bağlanma
 - Internet'e **10**
- bellek desteği **50, 51**
- bilgisayar kaidesi **5**
- bilgisayar, kurma **5**
- bilgisayar özellikleri **26**

C

- CD'ler, yürütme ve oluşturma **27**
- çok çıkışlı elektrik prizleri, kullanma **6**

D

- daha fazla bilgi **48**
- DellConnect **43**
- Dell Destek Merkezi **33**
- Dell destek web sitesi **49**
- Dell Diagnostics programı **36**
- Dell'e çevrimiçi bağlanma **47**
- Dell Factory Image Restore **37**
- Dell'i arama **46**
- Dell Technology Guide
 - daha fazla bilgi için **48**
- destek e-posta adresleri **44**
- destek siteleri
 - dünya çapında **43**
- diskler
 - kullanma **19**

Dizin

disk sürücü

desteklenen disk boyutları **19**

Donanım Sorun Giderici **35**

donanım sorunları

tanılama **35**

DVD'ler, yürütme ve oluşturma **27**

E

ek veriyolu **51**

enerji

tasarruf **27**

enerji tasarrufu **27**

e-posta adresleri

teknik destek için **44**

F

fabrika görüntüsünü geri yükleme **38**

FTP oturumu, isimsiz **44**

G

garanti iadeleri **45**

güç adaptörü

boyut ve ağırlık **56, 57**

güç sorunları, çözme **30**

H

hasar, önleme **5**

hava akışı, izin verilen **5**

havalandırma, sağlama **5**

I

internete bağlanma **10**

işlemci **50**

ISP

Internet Servis Sağlayıcı **10**

K

kablolu ađ

ađ kablosu, bađlanma **8**

kablosuz ađ, bađlanma **29**

kaideyi kurma **5**

kaynaklar, daha fazlasını bulma **48**

kurma, başlamadan önce **5**

M

müşteri hizmetleri **43**

O

özelleştirme

enerji ayarlarınız **27**

masaüstünüz **27**

özellikler **50**

S

sipariş durumu **44**

sistem geri yükleme **37**

sistem iletileri **34**

sürücüler ve yüklemeler **49**

T

Tanı Denetim Listesi **46**

teknik destek **43**

U

ürünler

bilgi ve satınalma **45**

ürünleri nakletme

iade veya onarım için **45**

V

veri, yedekleme **28**

Dizin

W

Windows'u yeniden yükleme **37**

Windows Vista®

kurma **10**

yeniden yükleme **40**

Windows, yeniden yükleme **37**

Y

yatay ve dikey kaide seçenekleri **5**

yazılım özellikleri **26**

yedekler

oluşturma **28**

yonga seti **51**